

# Birdie®

## REBITADEIRA SEM FIO - A BATERIA

**Birdie® da GESIPA®** é uma rebiteadora impressionante! Destaca-se por ser pequena, rápida, ágil e, apesar de seu tamanho compacto e leveza, oferece um alto desempenho com baixo custo.

Esses atributos fazem dela uma ferramenta ideal para quem precisa de mobilidade e eficiência em aplicações de rebites de repuxo.

### MAIS DESTAQUES DA BIRDIE®:

**Troca de Bicos e Manutenção sem ferramentas:** a limpeza e substituição bicos podem ser feitas sem ferramentas. Os códigos de cores nos bicos facilitam a correspondência entre bico e rebite cego a ser usado.

**Motor Brushless:** Equipado com um motor sem escovas (brushless), que é conhecido por sua longa vida útil, praticamente sem desgaste, o que garante uma alta frequência de utilização e um desempenho confiável.

**Potência total:** aplica mais de 3.000\* rebites de repuxo com apenas uma carga de bateria! Como parte da família CAS, as baterias podem ser usadas de forma flexível e entre fabricantes com diferentes ferramentas.

\*(dependendo do diâmetro e material)

**Coletor de Mandril:** O coletor de mandril da Birdie® da GESIPA® é uma característica prática e bem pensada. O recipiente transparente permite que você veja facilmente quando é hora de esvaziá-lo, evitando interrupções inesperadas durante o trabalho. Além disso, a disponibilidade de uma versão alongada para corpos de mandril mais longos oferece maior versatilidade, adaptando-se a diferentes tipos de trabalho e necessidades.

### Faixa de trabalho

Rebites cegos até Ø 5 mm em todos os materiais, até Ø 6 mm em alumínio (mandril máx. Ø 3,5 mm)

### Dados técnicos:

Peso:	1,3 kg c/ bateria
Força de tração:	10.000N
Curso:	25 mm
Modo de operação:	Bateria (CAS)
Bateria:	18 V / 2,0 Ah (ion-lítio)
Acionamento:	motor DC sem escova (BLDC)

CAS



### Acompanha a Ferramenta

Bicos: 17/24 (azul, já montado); 17/27 (verde); 17/29 (amarelo); 17/32 (vermelho).

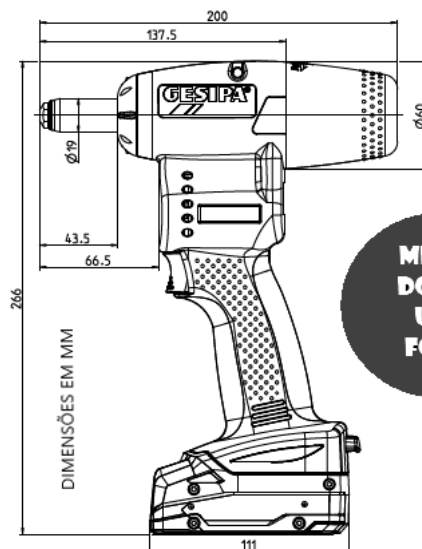

MEMOR  
DO QUE  
UMA  
FOLHA  
A4

**GESIBRAS**  
Tecnologia em fixação

Indústria Brasileira de Rebites Ltda - Rua Adherbal Stresser, 212 - CEP: 05566-000



(11) 3789.2910



(11) 96496.9073



97602.6529

[www.gesibras.com.br](http://www.gesibras.com.br) [vendas@gesibras.com.br](mailto:vendas@gesibras.com.br)